

お客様各位

i-Cool Plus ブラケットセット (ハイルーフ) の自主改善 (無償修理) についてのご案内

拝啓、時下お客様におかれましてはますますご清栄のこととお慶び申し上げます。  
平素は、弊社製品に格別なご愛顧を賜り、厚く御礼申し上げます。

さて、この度お客様にご購入頂きました、いすゞ純正アクセサリであるパーキングクーラー i-Cool Plus ブラケットセット (ハイルーフ用) におきまして、市場からの情報により、2016年4月から2017年6月までに販売したブラケットセットの強度が不十分である事が判明致しました。そのまま使用を続けると、亀裂が入る可能性がある事が判明し、添付資料の内容にて自主改善を実施させて頂きたく、謹んでご案内申し上げます。

お客様には多大なご迷惑をお掛け致しますことを、心よりお詫び申し上げます。  
ご多忙のところ誠に恐れ入りますが、対象の i-Cool Plus ブラケットセット (ハイルーフ) の無償修理にご協力を賜りますようお願い申し上げます。

弊社では、品質の向上に一層努力する所存でございますので、今後とも弊社製品をご愛顧頂けます様  
お願い申し上げます。

敬具

記

件名	i-Cool Plus ブラケットセット (ハイルーフ用) の自主改善
対象用品	i-Cool Plus ブラケットセット (ハイルーフ用) 品番： ① 1-8670-0191-0 ブラケットセット ギガハイルーフ ② 1-8670-0192-0 ブラケットセット ギガハイルーフ トラクター ※販売期間2016年4月19日～2017年6月21日までの計68台が対象
不具合内容	パーキングクーラー i-Cool Plus として販売しているバッテリー駆動のクーラーをハイルーフ車両に装着する為の専用ブラケットが十分な強度を満たしていない為に、車両運行時の振動により亀裂が発生する場合があります。
改善内容	・十分な強度をもつ形状に変更した対策ブラケットに交換します。 ・ブラケットの形状変更に伴い、キャブとブラケットの隙間を確保する為にスペーサを新たに追加します。
改善箇所	添付の改善箇所説明図をご参照願います。
交換作業	2017年9月28日より、いすゞ自動車販売会社各サービスセンターにて、無償で交換作業を実施致します。作業時間は、約1時間となります(お車の仕様などにより、異なる場合がございます)。詳しくは、本品をお買い求めのいすゞ自動車販売会社へお問い合わせください。

以上

2017年9月

〒140-0013 東京都品川区南大井 3-26-7  
株式会社 アイ・シー・エル  
<http://www.i-c-l.co.jp>

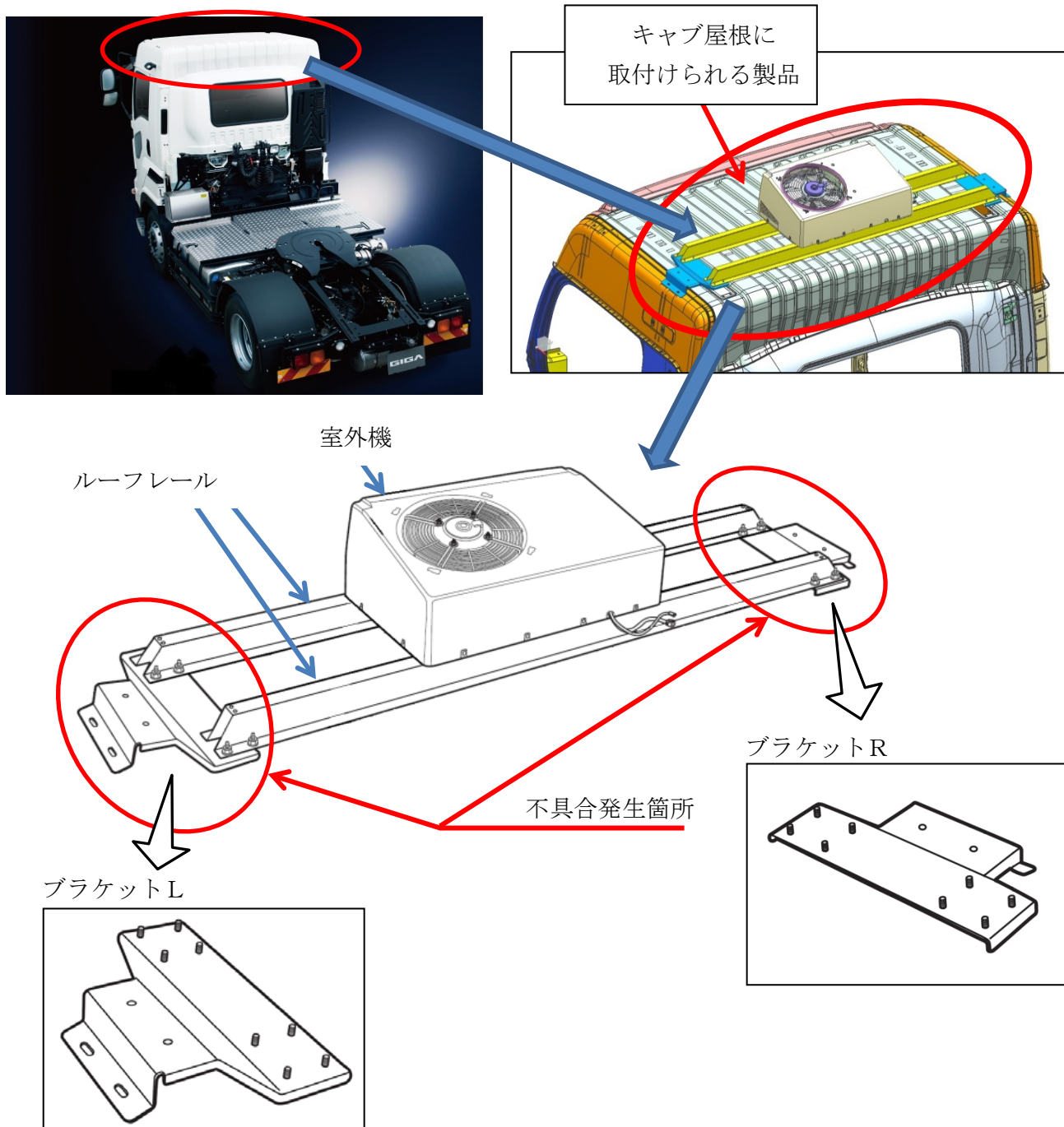

注 :  は措置する部品を示す。

不具合の内容 : トラックの後付け部品として販売しているバッテリー駆動のクーラーをハイルーフ車両に装着する為の専用ブラケットが十分な強度を満たしていない為に、車両運行時の振動により亀裂が発生する可能性がある。

改善の内容 :

- ・十分な強度をもつ形状に変更した対策ブラケットに交換する。
- ・ブラケットの形状変更に伴い、キャブとブラケットの隙間を確保する為にスペーサを新たに追加する。